

Innenzahnradpumpe IPZ 0 - HER 2 Einbau mit 0,06 cm³/U

Standard-Ausführung (Rechtslauf auf Welle gesehen)

Maßbild:

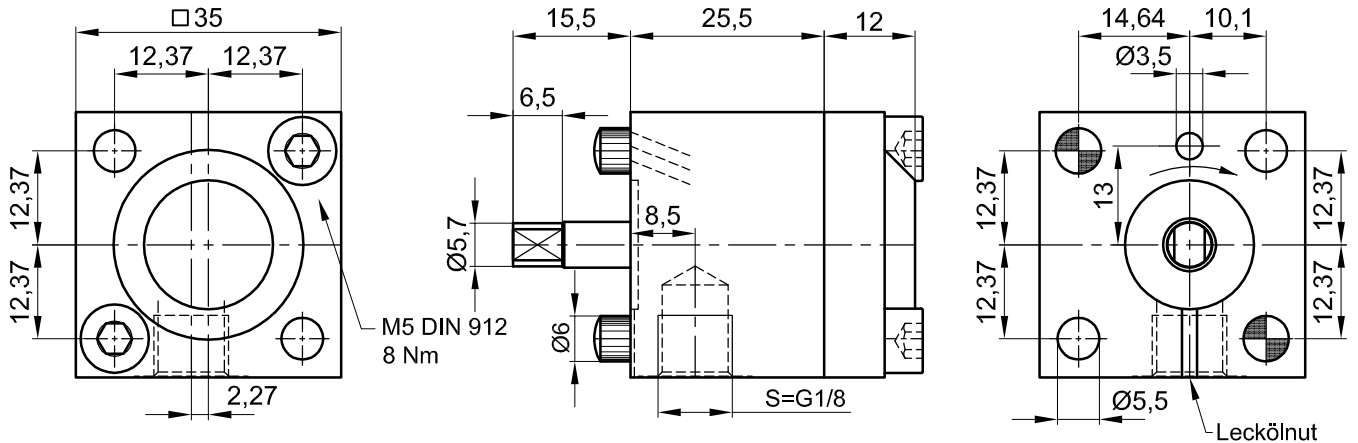

Symbol:

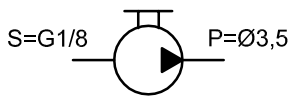

Die technischen Daten beziehen sich auf eine Viskosität von 46 mm²/s

cm ³ /U	Max. Druck / bar		Max. Drehzahl		Min. Drehzahl	Masse	Bestell Nr.
	P1	P max	Bei Druck P1	ohne Druck	Bei Druck P1		
0,06	80	120	4000	5000	1000	280 gr	10011-141

P1 = max. Dauerdruck P max. = Druckspitze

Betriebsdruck in bar							
Fördermenge bei 1500 U/min (l/min)							
Leistungsaufnahme in Watt bei 1500 U/min							
bar	10	20	40	60	80	100	120
l/min	0,09	0,09	0,09	0,09	0,09	0,08	0,08
Watt	3	6	12	18	24	30	39

Betriebsdruck in bar							
Fördermenge bei 3000 U/min (l/min)							
Leistungsaufnahme in Watt bei 3000 U/min							
bar	10	20	40	60	80	100	120
l/min	0,18	0,18	0,18	0,17	0,17	0,16	0,16
Watt	6	12	24	36	48	60	72

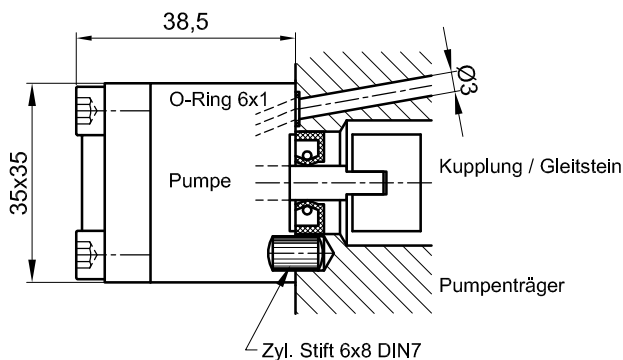
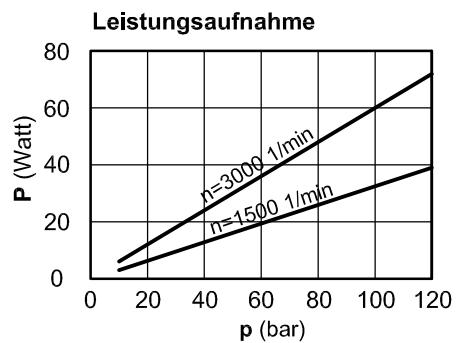
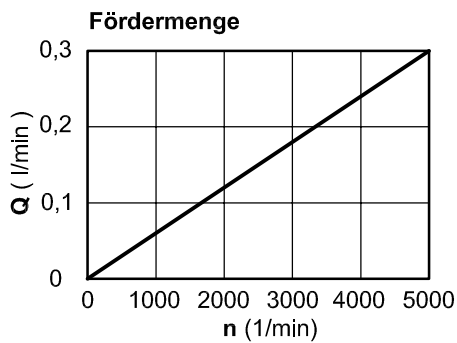

Bohrbild: Pumpenaufnahme (Pumpenträger)

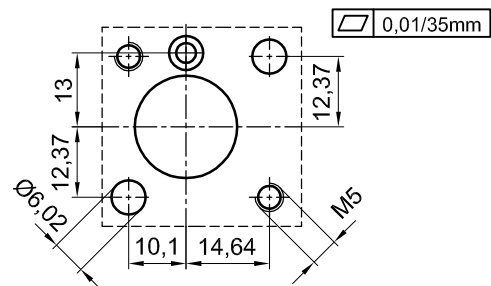

Bei Bestellung: Druck, Drehzahl, Temperatur, Medium und Einschaltdauer angeben!



JUNG-FLUIDTECHNIK GmbH

Jung-Fluidtechnik GmbH
Mohrenstraße 7
D-76275 ETTLINGEN

Tel.: 07243-14648
Fax: 07243-17996
E-Mail: info@jung-fluid.de

Datenblatt

IPZ 0 - HER 2

Änderung vorbehalten